

OPEL MOVANO PODWOZIE I PLATFORMA

CENNIK / ROK PRODUKCJI 2023/ROK MODELOWY 2023

- // Zapytaj Dealera o ofertę specjalną
- // Sprawdź nasze atrakcyjne programy finansowania
- // Zapytaj dealera o ofertę FREE2MOVE Lease® z pakietem serwisowym



O P E L

Cennik nr 02/2023 z dnia 9 stycznia 2023, OPPL

Cennik – Opel Movano Podwozie i Podwozie Załogowe oraz Platforma

z pojedynczą 3-osobową lub załogową 7-osobową kabiną, rok produkcji 2023, rok modelowy 2023A



Oferta dla biznesu (zł netto*)

CENY KATALOGOWE – netto

Model	2.2 Diesel 140 KM M6		2.2 Diesel 165 KM M6	
	3-osobowe	7-osobowe	3-osobowe	7-osobowe
PODWOZIA				
L2 3,5t	138 050 zł	145 050 zł	-	-
L2 Heavy 3,5t	140 350 zł	-	-	-
L2S 3,5t	-	-	-	-
L2S Heavy 3,5t	141 750 zł	-	-	-
L3 3,5t	140 850 zł	147 800 zł	-	152 000 zł
L3 Heavy 3,5t	143 150 zł	150 150 zł	147 350 zł	154 350 zł
L4 3,5t	-	-	146 450 zł	-
L4 Heavy 3,5t	144 550 zł	-	148 750 zł	155 750 zł
PLATFORMY	3-osobowe		3-osobowe	
L2 3,5t	138 050 zł	-	-	-
L3 3,5t	140 850 zł	-	145 050 zł	-
L3 Heavy 3,5t	-	-	147 350 zł	-

L – dostępne długości nadwozia: **2** = średnia, **3** = długa, **4** = przedłużona

H – dostępna wysokość dachu nadwozia: **1** = niska

* Wszystkie ceny zawarte w niniejszym cenniku są rekomendowanymi cenami detalicznymi netto (do cen należy doliczyć podatek VAT) i dotyczą pojazdów wyprodukowanych. Oferta dotyczy przedsiębiorców. Liczba modeli w ofercie jest ograniczona. Oferta może być uzależniona od bieżących możliwości produkcyjnych lub obowiązywać do wyczerpania zapasów. Samochody na składzie dealerskim mogą zawierać dodatkowe, płatne wyposażenie. Prosimy o potwierdzenie dostępności poszukiwanego modelu u Dealera marki Opel. Dokładny opis całej oferty dostępny jest u Dealerów marki Opel. Ceny promocyjne (rekomendowane ceny detaliczne pomniejszone o rabaty wymienione w cenniku, jeśli podano) dotyczą klientów indywidualnych (detalicznych). Klientów flotowych (firmy i przedsiębiorstwa prowadzące działalność gospodarczą bądź instytucje prowadzące działalność społeczną, zarejestrowane w Polsce i rejestrujące auto na terenie Polski) w sprawie zapytań ofertowych prosimy o kontakt z wybranym Dealerem marki Opel.

Wyposażenie standardowe / opcje dodatkowe		Movano Podwozia	Movano Platforma
NADWOZIE		zł netto	zł netto
Lakier metaliczny		2 700	2 700
Lakier specjalny		3 650	3 650
Elektrycznie sterowane i podgrzewane lusterka boczne	DLW	S	S
Elektrycznie składane lusterka boczne (nie dostępne z lusterkami 6R2 i 6M3)	D26	700	700
Lusterka boczne o rozszerzonym polu widzenia, rozstaw 2,20 m	6R2	450	450
Lusterka boczne o rozszerzonym polu widzenia, rozstaw 2,35 m	6M3	700	700
Usunięcie ściany tylnej kabiny (nie dostępne w wersji Załogowej)	B2D	0/-	0
Usunięcie ściany tylnej kabiny i fragmentu dachu na potrzeby konwersji (wymaga pojedynczego fotela pasażera, nie dostępne z tapicerką winylową TAXX oraz w wersji Załogowej)	CHE	700/-	-
Zderzak przedni, lusterka i klamki w kolorze czarnym		S	S
Światła do jazdy dziennej		S	S
Światła obrysowe (tylko wersje L3, L4)	9W7	S/-	S/-
Światła tylne na niezależnej belce	FD5	S	S
Pakiet zewnętrzny „Design 1”			
Światła do jazdy dziennej LED. Reflektory przeciwmgielne. Pełnowymiarowe kołpaki kół.	XY1P/XY1Q	2 100	2 100
Pakiet zewnętrzny „Design 2”			
Światła do jazdy dziennej LED. Reflektory przeciwmgielne. Obręcze kół ze stopów lekkich 16”.	XY1R/XY1S	4 900	4 900
Oslony nadkoli kół dla wersji Heavy – patrz wyższa cena.	(XY1T/XY1V)	(5 600)	
Zbiornik paliwa 90 litrów	NDK	S	S
Podstawa do zamontowania haka holowniczego	JNK	1 150	1 150
Hak holowniczy	8P1	2 350	2 350
Nadwozie – zawieszenie i koła		zł netto	
Zawieszenie tylne wzmocnione, resor dwupiórowy	FG1	550	550
Zawieszenie tylne wzmocnione do pojazdów o masie własnej z zabudową od 2 400 kg, resor dwupiórowy (szczegóły u Dealerów)	FG8	1 400	1 400
Obręcze kół stalowe 15x6,0” z oponami 215/70R15 (nie dostępne w wersjach Heavy)	CWEO/	S/	S/
<i>Cena zależna od rodzaju opon, odpowiednio: letnie / letnie Michelin Agilis / wielosezonowe (225/70 R15)</i>	CWEP/CWEI	1 150/1 000	1 150/1 000
Obręcze kół stalowe 16x6,0” z oponami 215/75R16 (dostępne tylko dla wersji Heavy)	CWES/	S/	S/
<i>Cena zależna od rodzaju opon, odpowiednio: letnie / letnie Michelin Agilis / wielosezonowe</i>	CWET/CWEK	1 150/1 000	1 150/1 000
Opony wielosezonowe	Q42/Q48	P	P
Chłapacze przeciwbłotne kół z przodu	Q8D	P	-
Pełnowymiarowe koło zapasowe, z podnośnikiem	QQ5	950/P	950
Pełnowymiarowe kołpaki kół	QP9	P	P
Pakiet budowlany „Worksite” (nie dostępny dla wersji Heavy)			
Układ optymalizacji trakcji IntelliGrip. Zawieszenie tylne wzmocnione, resor dwupiórowy. Dolna stalowa osłona ochronna silnika. Opony całoroczne 215/70R15. Koło zapasowe 15x6,0”, z podnośnikiem. Chłapacze przeciwbłotne kół z przodu.	XY12/XY11	4 450	-
Pakiet budowlany „Worksite Maxi” (tylko dla wersji Heavy)			
Układ optymalizacji trakcji IntelliGrip. Zawieszenie tylne wzmocnione, resor dwupiórowy. Dolna stalowa osłona ochronna silnika. Opony całoroczne 215/75R16. Koło zapasowe 16x6,0”, z podnośnikiem. Chłapacze przeciwbłotne kół z przodu. Oslony nadkoli kół .	XY14/XY13	5 150	-

Wyposażenie standardowe / opcje dodatkowe		Movano Podwozia	Movano Platforma
WNĘTRZE		zł netto	zł netto
Tapicerka tekstylna Darko, czarna		S	S
Tapicerka winylowa, szara	TAXX	0	0
Fotel kierowcy z regulacją w 6 kierunkach (wzdłużną, wysokości, pochylenia oparcia), z regulacją poduszki podparcia lędźwiowego, z podłokietnikiem i szufladą pod spodem		S	S
Podwójne siedzenie pasażera, nieregulowane, z podłokietnikiem, ze składanym oparciem środkowym tworzącym stół	ARV	S	S
Kanapa w 2. rzędzie 4-osobowa, z zagłówkami, 3-punktowe pasy bezpieczeństwa na miejscach skrajnych, pośrodku 2-punktowe (tylko w wersji Załogowej)		-/S	-
Pojedynczy fotel pasażera z przodu oraz fotel kierowcy z regulacją w 6 kierunkach (wzdłużną, wysokości, pochylenia oparcia) z regulacją poduszki podparcia lędźwiowego, z podłokietnikami i szufladą pod fotelem kierowcy. (dostępny tylko z tapicerką tekstylną Darko)	TAXL	0	0
Komfortowe zagłówki foteli przednich (pełne: wypełnione pianką, niedostępne z tapicerką winylową TAXX)	A82	S	S
Amortyzowany hydraulicznie fotel kierowcy, z podłokietnikiem (niedostępny z tapicerką winylową TAXX, pojedynczym fotelem pasażera TAXL, poduszkami bocznymi i kurtynowymi AJ7 i podgrzewaniem fotela C37)	A5Z	1 700	1 700
Podgrzewanie fotela kierowcy (tylko z ogrzewaniem postojowym K07)	C37	P	P
Regulacja kolumny kierownicy przód-tył		S	S
Przenośna popielniczka i zapalniczka (pakiet dla palących)	DT4	100	100
Elektrycznie sterowane przednie szyby. Funkcja jednoimpulsowego sterowania oknem kierowcy		S	S
Kierownica i gałka zmiany biegów pokryte skórą	NRO	P	P
Pakiet wnętrza „Comfort”			
Półka sufitowa nad przednią szybą, dla kierowcy i pasażera. Zamykany schowek w środkowej części kokpitu i uchwyt na telefon/tablet. Szare elementy ozdobne nawiewów klimatyzacji. Chromowana obwódka zestawu wskaźników. Obudowy mocowań foteli.	XYIF/XYIG	1 850	1 850
Półka sufitowa nad przednią szybą, dla kierowcy i pasażera (standard tylko w wersji Załogowej)	BKP	P/S	P
Zamykany schowek w środkowej części kokpitu i uchwyt na telefon/tablet	VB9	P	P
Uchwyt na dokumenty na desce rozdzielczej		S	S
Przyłącze do konwersji (szczegóły u Dealerów)	WRF	S	S
Wiązka elektryczna do konwersji (szczegóły u Dealerów)	UNF	250	250
Wnętrze – ogrzewanie i klimatyzacja, systemy audio-informacyjne		zł netto	
Klimatyzacja sterowana ręcznie Zawiera: klimatyzowany schowek w desce rozdzielczej	C60	S	S
Klimatyzacja sterowana elektronicznie, jednostrefowa	C61	P	P
Pakiet zimowy „Winter”			
Podgrzewanie fotela kierowcy. Ogrzewanie postojowe WEBASTO z programatorem (niedostępne z tapicerką winylową TAXX)	XYIJ	6 500	6 500
Przygotowanie do montażu klimatyzacji w tylnej części nadwozia (Zawiera m.in.: klimatyzację C60 z przodu – szczegóły u Dealerów, niedostępne w wersji Załogowej, Platforma: zawiera usunięcie tylnej ściany kabiny B2D: pojazd niekompletny wg homologacji)	KDA	7000/-	7 000
System Radio z łączami Bluetooth®, USB. Zawiera: 4-głośnikowy system audio. Tuner cyfrowy DAB. Przyciski sterowania na kierownicy	U1V	S	S
System Multimedia z łączami Bluetooth®, USB. Zawiera: kolorowy ekran dotykowy 7", funkcja integracji ze smartfonem przez Apple Car- Play™ lub Android Auto™. Tuner cyfrowy DAB. Przyciski sterowania na kierownicy.	I05	P	P
System Multimedia Navi Pro z nawigacją 3D i łączami Bluetooth®, USB. Zawiera: kolorowy ekran dotykowy 7", mapy Europy, funkcja integracji ze smartfonem przez Apple Car- Play™ lub Android Auto™. 4-głośnikowy system audio. Tuner cyfrowy DAB. Przyciski sterowania na kierownicy.	I06	P	P
Dodatkowe gniazdo zasilające USB	USS	350/P	350/P
Uchwyt na tablet (niedostępny z poduszkami AK5/AJ7 razem z podwójnym siedzeniem pasażera)	VC3	250	250
Antena zintegrowana w prawym lusterku zewnętrznym	US7	450	450

Wyposażenie standardowe / opcje dodatkowe		Movano Podwozia	Movano Platforma
Pakiet multimedialny „Connect”			
System Multimedia (IO5). Dodatkowe gniazdo USB. Klimatyzacja sterowana elektronicznie, jednostrefowa.	XYIK	2 350	2 350
Pakiet multimedialny „Connect Nav Plus”			
System Multimedia Navi Pro (IO6). Dodatkowe gniazdo USB. Klimatyzacja sterowana elektronicznie, jednostrefowa. Kierownica i gałka zmiany biegów pokryte skórą. System OpelConnect.	XYIM	6 750	6 750
BEZPIECZEŃSTWO I UKŁADY WSPOMAGAJĄCE KIEROWCĘ		zł netto	zł netto
Przednia poduszka powietrzna kierowcy	AJ3	S	S
Przednia poduszka powietrzna pasażera (nieдоступna z tapicerką winylową TAXX)	AK5	800/P	800
Przednie i boczne poduszki powietrzne kierowcy i pasażera oraz kurtynowe poduszki powietrzne (tylko z pojedynczym fotelem pasażera TAXL, zawierają półkę nad przednią szybą BKP, niedostępne w wersji Załogowej)	AJ7	2 800/-	-
System antypoślizgowy ABS ze wspomaganie hamowania awaryjnego BAS	Z01	S	S
System stabilizacji toru jazdy ESP® z system wspomaganie ruszania na pochyłościach	FX3	S	S
Układ optymalizacji trakcji IntelliGrip z układem wspomaganie zjazdu ze wzniesień	H4H	P	-
Pakiet dobrej widoczności „Sight&Light”			
Czujnik oświetlenia: automatyczny włącznik świateł. Czujnik deszczu sterujący wycieraczkami przednimi. Światła do jazdy dziennej LED. Reflektory przeciwmgielne.	XYIN/XYIO	2 350	2 350
Układy ostrzegania przed kolizją (wskaźnik odległości od pojazdu poprzedzającego) i automatycznego hamowania awaryjnego. Układ ostrzegania o niezamierzonej zmianie pasa ruchu.	UHY	3 100/P	3 100/P
Pakiet asystent kierowcy „Drive Assist”			
Układy ostrzegania przed kolizją (wskaźnik odległości od pojazdu poprzedzającego) i automatycznego hamowania awaryjnego. Układ ostrzegania o niezamierzonej zmianie pasa ruchu. Układ rozpoznawania znaków ograniczenia prędkości. Automatyczne sterowanie wycieraczkami i oświetleniem zewnętrznym – czujnik deszczu i światła, asystent świateł drogowych	XAIP	3 500	3 500
Zdalnie sterowany zamek centralny (automatyczna blokada zamków po ruszeniu)	KTM	S	S
Dodatkowy kluczyk z funkcją zdalnego sterowania	KCO/ECB	150	150
Immobiliser		S	S
Alarm elektroniczny z mechaniczną blokadą przeciwkradzieżową i funkcją doryglowania zamków (deadlock)	PS6	1 650	1 650
System monitorujący ciśnienie w oponach	UJN	950	950
Cyfrowy tachograf	TGF	3 300	3 300
Tempomat z ogranicznikiem prędkości	K34	S	S
Komputer pokładowy		S	S

S – wyposażenie standardowe wersji P – opcja wyposażenia dostępna w pakietach lub w ramach innych elementów wyposażenia

/ Opel Movano Podwozie – dane techniczne

Wersja silnika	Skrzynia biegów	Dopuszczalna masa całkowita	Min. masa własna	Ładowność maksymalna	Maks. nacisk na oś		Maks. masa przyczepy		Maks. obciążenie pionowe haka	Maks. masa zespołu pojazdów
					Przednia	Tylna	Z hamulcem	Bez hamulca		
Podwozie L1										
2.2 Diesel 88 kW (120 KM)*	Manualna 6-biegów	3,5 t	1 695	1 805	1 850	2 000	2 500	750	100	6 000
2.2 Diesel 103 kW (140 KM)	Manualna 6-biegów	3,5 t	1 710	1 790	1 850	2 000	2 500	750	100	6 000
2.2 Diesel 121 kW (165 KM)	Manualna 6-biegów	3,5 t	1 715	1 785	1 850	2 000	2 500	750	100	6 000
Podwozie L2										
2.2 Diesel 88 kW (120 KM)*	Manualna 6-biegów	3,5 t	1 705	1 795	1 850	2 000	2 500	750	100	6 000
2.2 Diesel 103 kW (140 KM)	Manualna 6-biegów	3,5 t	1 720	1 780	1 850	2 000	2 500	750	100	6 000
		3,5 t „heavy”	1 720	1 780	2 100	2 400	3 000	750	100	6 500
		4,0 t*	1 760	2 240	2 100	2 400	3 000	750	100	6 500
2.2 Diesel 121 kW (165 KM)	Manualna 6-biegów	3,5 t	1 725	1 775	1 850	2 000	2 500	750	100	6 000
		3,5 t „heavy”	1 725	1 775	2 100	2 400	3 000	750	100	6 500
		4,0 t*	1 765	2 235	2 100	2 400	3 000	750	100	6 500
Podwozie L2S										
2.2 Diesel 88 kW (120 KM)*	Manualna 6-biegów	3,5 t	1 710	1 790	1 850	2 000	2 500	750	100	6 000
2.2 Diesel 103 kW (140 KM)	Manualna 6-biegów	3,5 t	1 725	1 775	1 850	2 000	2 500	750	100	6 000
		3,5 t „heavy”	1 725	1 775	2 100	2 400	3 000	750	100	6 500
		4,0 t*	1 765	2 235	2 100	2 400	3 000	750	100	6 500
2.2 Diesel 121 kW (165 KM)	Manualna 6-biegów	3,5 t	1 730	1 770	1 850	2 000	2 500	750	100	6 000
		3,5 t „heavy”	1 730	1 770	2 100	2 400	3 000	750	100	6 500
		4,0 t*	1 770	2 230	2 100	2 400	3 000	750	100	6 500

Wartości mas podano w kilogramach, o ile nie oznaczono inaczej. Wartości wymiarów podano w milimetrach, o ile nie oznaczono inaczej.

Tabele zawierają wybrane dane wstępne, dostępne i aktualne w momencie publikacji materiału. Wstępne wartości mogą różnić się od danych oficjalnie zatwierdzonych.

* Uwaga! Część wymienionych w tabelach technicznych wersji modelu nie jest obecnie dostępna i może być wprowadzona do oferty później, a brakujące dane zostaną uzupełnione.

/ Opel Movano Podwozie – dane techniczne

Wersja silnika	Skrzynia biegów	Dopuszczalna masa całkowita	Min. masa własna	Ładowność maksymalna	Maks. nacisk na oś		Maks. masa przyczepy		Maks. obciążenie pionowe haka	Maks. masa zespołu pojazdów
					Przednia	Tylna	Z hamulcem	Bez hamulca		
Podwozie L3										
2.2 Diesel 88 kW (120 KM)*	Manualna 6-biegów	3,5 t	1 715	1 785	1 850	2 000	2 500	750	100	6 000
2.2 Diesel 103 kW (140 KM)	Manualna 6-biegów	3,5 t	1 730	1 770	1 850	2 000	2 500	750	100	6 000
		3,5 t „heavy”	1 730	1 770	2 100	2 400	3 000	750	100	6 500
		4,0 t*	1 770	2 230	2 100	2 400	3 000	750	100	6 500
2.2 Diesel 121 kW (165 KM)	Manualna 6-biegów	3,5 t	1 735	1 765	1 850	2 000	2 500	750	100	6 000
		3,5 t „heavy”	1 735	1 765	2 100	2 400	3 000	750	100	6 500
		4,0 t*	1 775	2 225	2 100	2 400	3 000	750	100	6 500
Podwozie L4										
2.2 Diesel 88 kW (120 KM)*	Manualna 6-biegów	3,5 t	1 725	1 775	1 850	2 000	2 500	750	100	6 000
2.2 Diesel 103 kW (140 KM)	Manualna 6-biegów	3,5 t	1 740	1 760	1 850	2 000	2 500	750	100	6 000
		3,5 t „heavy”	1 740	1 760	2 100	2 400	3 000	750	100	6 500
		4,0 t*	1 780	2 220	2 100	2 400	3 000	750	100	6 500
2.2 Diesel 121 kW (165 KM)	Manualna 6-biegów	3,5 t	1 745	1 755	1 850	2 000	2 500	750	100	6 000
		3,5 t „heavy”	1 745	1 755	2 100	2 400	3 000	750	100	6 500
		4,0 t*	1 785	2 215	2 100	2 400	3 000	750	100	6 500

* Uwaga! Część wymienionych w tabelach technicznych wersji modelu nie jest obecnie dostępna i może być wprowadzona do oferty później, a brakujące dane zostaną uzupełnione.

/ Opel Movano Podwozie Załogowe – dane techniczne

Wersja silnika	Skrzynia biegów	Dopuszczalna masa całkowita	Min. masa własna	Ładowność maksymalna	Maks. nacisk na oś		Maks. masa przyczepy		Maks. obciążenie pionowe haka	Maks. masa zespołu pojazdów
					Przednia	Tylna	Z hamulcem	Bez hamulca		
Podwozie z kabiną załogową L2/S										
2.2 Diesel 88 kW (120 KM)*	Manualna 6-biegów	3,5 t	1 975	1 525	1 850	2 000	2 500	750	100	6 000
2.2 Diesel 103 kW (140 KM)	Manualna 6-biegów	3,5 t	1 990	1 510	1 850	2 000	2 500	750	100	6 000
		3,5 t „heavy”	1 990	1 510	2 000	2 400	3 000	750	100	6 500
		4,0 t*	2 030	1 970	2 000	2 400	3 000	750	100	6 500
2.2 Diesel 121 kW (165 KM)	Manualna 6-biegów	3,5 t	1 995	1 505	1 850	2 000	2 500	750	100	6 000
		3,5 t „heavy”	1 995	1 505	2 000	2 400	3 000	750	100	6 500
		4,0 t*	2 035	1 965	2 000	2 400	3 000	750	100	6 500
Podwozie z kabiną załogową L3										
2.2 Diesel 88 kW (120 KM)*	Manualna 6-biegów	3,5 t	2 005	1 495	1 850	2 000	2 500	750	100	6 000
2.2 Diesel 103 kW (140 KM)	Manualna 6-biegów	3,5 t	2 020	1 480	1 850	2 000	2 500	750	100	6 000
		3,5 t „heavy”	2 020	1 480	2 000	2 400	3 000	750	100	6 500
		4,0 t*	2 060	1 940	2 000	2 400	3 000	750	100	6 500
2.2 Diesel 121 kW (165 KM)	Manualna 6-biegów	3,5 t	2 025	1 475	1 850	2 000	2 500	750	100	6 000
		3,5 t „heavy”	2 025	1 475	2 000	2 400	3 000	750	100	6 500
		4,0 t*	2 065	1 935	2 000	2 400	3 000	750	100	6 500
Podwozie z kabiną załogową L4										
2.2 Diesel 103 kW (140 KM)	Manualna 6-biegów	3,5 t „heavy”	2 080	1 420	2 000	2 400	3 000	750	100	6 500
		4,0 t*	2 120	1 880	2 000	2 400	3 000	750	100	6 500
2.2 Diesel 121 kW (165 KM)	Manualna 6-biegów	3,5 t „heavy”	2 085	1 415	2 000	2 400	3 000	750	100	6 500
		4,0 t*	2 085	1 915	2 000	2 400	3 000	750	100	6 500

* Uwaga! Część wymienionych w tabelach technicznych wersji modelu nie jest obecnie dostępna i może być wprowadzona do oferty później, a brakujące dane zostaną uzupełnione.

/ Opel Movano Podwozie – wymiary nadwozia

Podwozie z pojedynczą kabiną

	L1	L2	L2S	L3	L4
Wymiary zewnętrzne (mm)					
Długość podwozia / maks. zabudowy	4 808 / 5 748	5 258 / 6 468	5 608 / 7 028	5 843 / 7 383	6 208 / 7 383
Szerokość kabiny/z lusterkami/maks. zabudowy	2 050 / 2 508-2 770 / 2 3 50	2 050 / 2 508-2 770 / 2 3 50	2 050 / 2 508-2 770 / 2 3 50	2 050 / 2 508-2 770 / 2 3 50	2 050 / 2 508-2 770 / 2 3 50
Wysokość kabiny / maks. zabudowy	2 153 / 3 500	2 153 / 3 500	2 153 / 3 500	2 153 / 3 500	2 153 / 3 500
Rozstaw osi	3 000	3 450	3 800	4 035	4 035

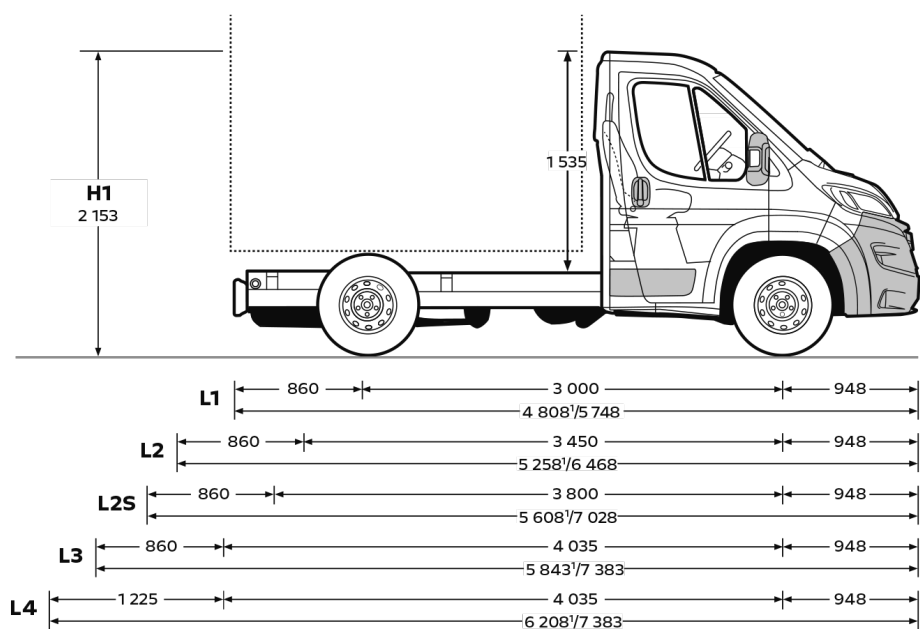
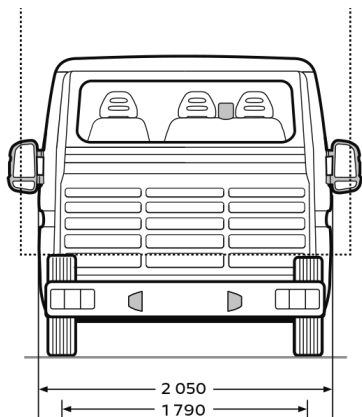
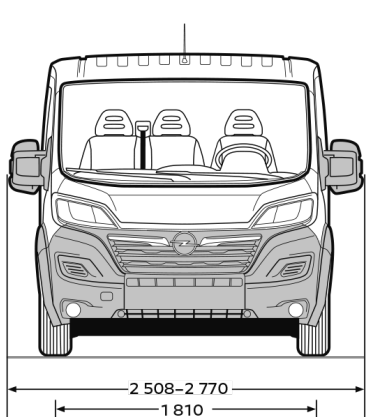

/ Opel Movano Podwozie Załogowe – wymiary nadwozia

Podwozie z kabiną załogową

	L2S	L3	L4
Wymiary zewnętrzne (mm)			
Długość podwozia / maks. zabudowy	5 258 / 6 468	5 843 / 7 383	6 208 / 7 383
Szerokość kabiny/z lusterkami/maks. zabudowy	2 050 / 2 690 / 2 350	2 050 / 2 690 / 2 350	2 050 / 2 690 / 2 350
Wysokość kabiny / maks. zabudowy	2 254 / 3 500	2 254 / 3 500	2 254 / 3 500
Rozstaw osi	3 450	4 035	4 035

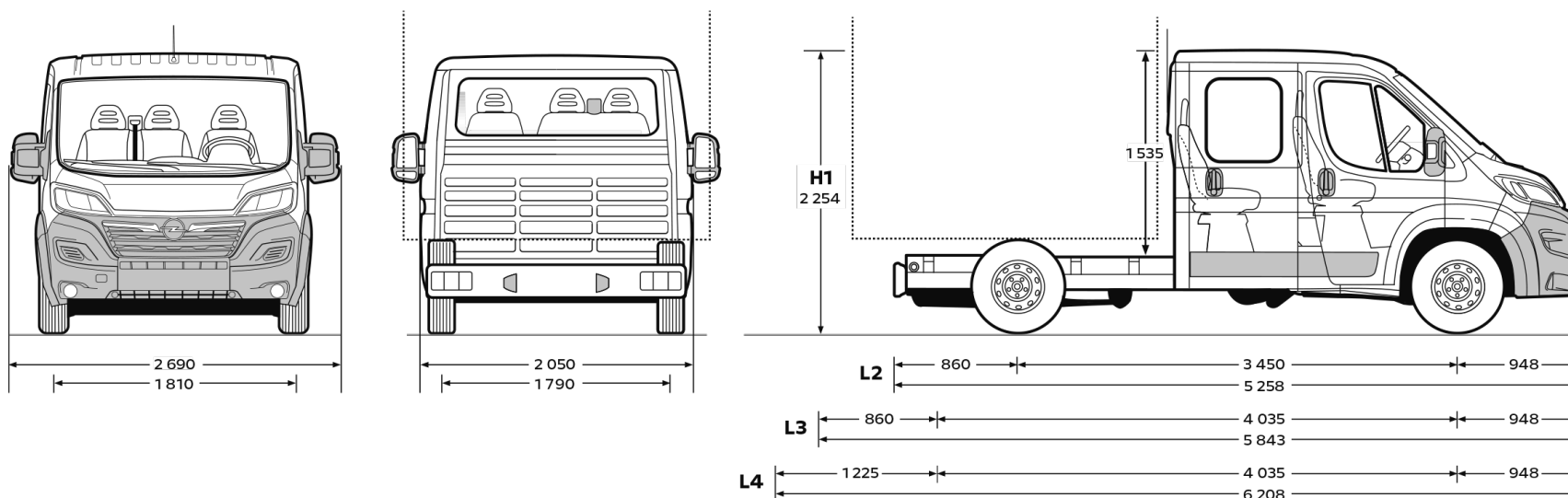

Wartości mas podano w kilogramach, o ile nie oznaczono inaczej. Wartości wymiarów podano w milimetrach, o ile nie oznaczono inaczej. Wartości zużycia paliwa i emisji CO₂ oraz zużycia energii i zasięgu określone zostały na podstawie pomiarów w cyklu WLTP (światowa zharmonizowana procedura badania pojazdów lekkich), w zależności od wersji, zgodnie z Rozporządzeniami WE nr 2007/715, nr 2017/1153 oraz nr 2017/1151. Wartości mogą odbiegać od rzeczywistych, ponieważ nie uwzględniają zróżnicowanego stylu i warunków jazdy, rodzaju nawierzchni, temperatury otoczenia, trybu pracy klimatyzacji itp. Wszystkie informacje były aktualne w momencie publikacji materiału. Stellantis Polska Sp. z o.o. oraz Dealerzy marki Opel zastrzegają sobie prawo do zmian specyfikacji produktów. Indywidualne uzgodnienie właściwości, ceny oraz specyfikacji technicznej pojazdu następuje w umowie sprzedaży zawieranej z Dealerem marki Opel. Aktualne informacje dostępne są na www.opel.pl oraz u Dealerów marki Opel. Przedstawione informacje są aktualne w chwili ukazania się niniejszej publikacji. Producent zastrzega sobie w każdej chwili prawo do zmian zarówno w zakresie oferowanych modeli, ich kolorów, budowy i wyposażenia. Niniejsza informacja nie stanowi oferty w rozumieniu prawa i jest publikowana jedynie dla celów informacyjnych bez żadnej odpowiedzialności. Informacje dotyczące dostępności prezentowanych modeli oraz aktualnych cen detalicznych można uzyskać u Dealera marki Opel. Informacje na temat złomowania samochodów, przydatności do odzysku i recyklingu są dostępne pod adresem internetowym www.opel.pl

/ Opel Movano Platforma – wymiary nadwozia

Podwozie z pojedynczą kabiną

	L1	L2	L3	L4
Wymiary zewnętrzne (mm)				
Długość podwozia / maks. zabudowy	4 808 / 5 748	5 258 / 6 468	5 843 / 7 383	6 208 / 7 383
Szerokość kabiny/z lusterkami	2 050 / 2 508-2 770	2 050 / 2 508-2 770	2 050 / 2 508-2 770	2 050 / 2 508-2 770
Wysokość podłogi przed zabudową	536	545	518	521
Rozstaw osi	3 000	3 450	4 035	4 035

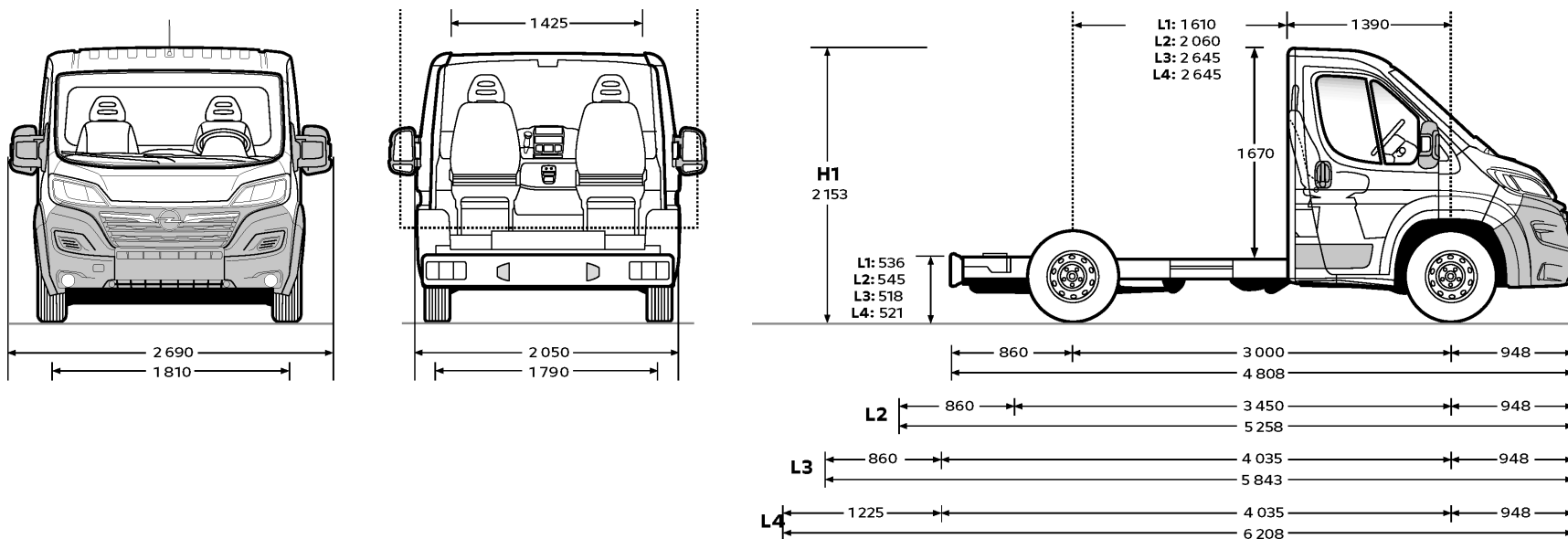

/ Opel Movano Podwozie, Podwozie Załogowe, Platforma – silniki

Silniki	2.2 Diesel 140 KM M6	2.2 Diesel 165 KM M6
Napęd	Na przednie koła	Na przednie koła
Norma emisji spalin	Euro 6d	Euro 6d
Rodzaj paliwa	Diesel	Diesel
Liczba cylindrów	4	4
Pojemność skokowa, cm ³	2 179	2 179
Moc maksymalna, kW (KM) / obr./min-1	103 (140)/3 750	121 (165)/3 750
Maks. moment obr., Nm / obr./min-1	340/1 750	370/1 750
Zużycie paliwa, l/100 km, cykl mieszany WLTP	10,6-9,5	10,2-9,4
Emisja CO ₂ , g/km, cykl mieszany WLTP	277-248	267-245

Stellantis Polska, 9 stycznia 2023 r.